



Modèle IDG-5800

Speed Gate

Le couloir rapide est compact et conçu pour les espaces réduits tout en offrant une sécurité élevée. Avec une capacité de passage de 55 personnes par minute, il est idéal pour les sites à fort flux de visiteurs. Il prend en charge une largeur de passage de 600 mm à 900 mm, permettant le passage des fauteuils roulants et des piétons avec de gros bagages. La hauteur peut être étendue de 900 mm à 1800 mm pour renforcer la sécurité. Le matériau est disponible en acier revêtu de poudre blanche/noire et en acier inoxydable 304.

Caractéristiques

- Fonctionnement à sens unique ou bidirectionnel.
- Conception compacte, idéale pour les petits espaces.
- Compatible avec tout système de contrôle d'accès.
- Ouverture rapide (0,1 s), débit élevé (55 personnes/min).
- Largeur de passage extensible à 900 mm et hauteur à 1800 mm.
- Faible consommation d'énergie.
- Fonctionnement silencieux et fluide.
- Indicateurs LED rouge/vert pour afficher le statut du passage.
- Adapté pour une installation en intérieur.
- En cas d'urgence, ouverture automatique des barrières.
- Garantie de 3 ans.

Fonctions

- **Fonction d'alarme par capteur infrarouge :**
en cas d'intrusion ou d'entrée en sens inverse.
- **Fonction Anti-intrusion :**
le portillon reste verrouillé jusqu'à réception d'un signal d'ouverture valide.
- **Fonction Anti-retour :**
Une alarme se déclenche si une personne tente d'entrer dans la direction opposée.
- **Fonction Anti-Filature :**
Une alarme se déclenche si une personne tente d'entrer sans permission.
- **Fonction Anti-collision and anti-choc :**
Le mécanisme est renforcé et durable, ne se casse pas en cas de collision..
- **Fonction d'Auto protection du système :**
Les vantaux se calent automatiquement en cas de forçage.

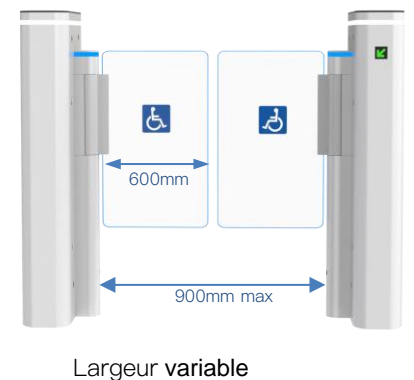
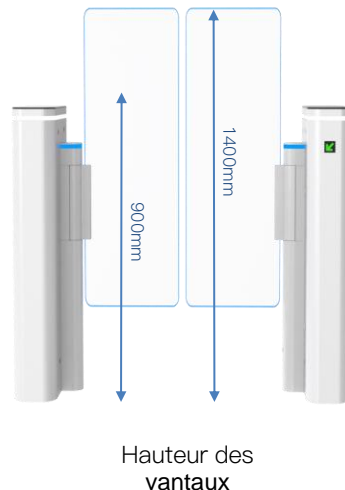

Fonction Anti CHOC



FLUX : 55 Personnes/min

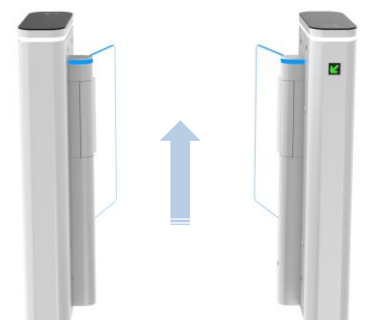

En cas d'urgence
ouverture automatique
dans le sens de la sortie

Intégration du contrôle d'accès

Le portillon est compatible avec tout système de contrôle d'accès tiers, incluant :



Lecture RFID - Badges / Cartes /
Bracelets RFID



QRCode / RFID



Solution Biométriques



Télécommande



Carte



QR Code



Empreinte



Reco Faciale



Veineux

Exemple : 3 passages, dont un passage PMR avec lecture RFID pour accès Bibliothèque



Specifications

Modele	IDG-5800
Type	Speed Gate, Couloir compact
Distributeur FR/LU/BEL	ITcotation
Materiau	Acier avec peinture blanche/ noire, verre trempé
Vantail	Plexiglas-transparent
Dimensions	450 * 160 * 978mm
Poids Net	50kg/pcs (simple passage) 70kg/pcs (double passage)
Largeur de passage	600mm (standard), 900mm (PMR)
Hauteur Vantail	900mm (standard), 1800mm max. (option)
Direction	Mono Directionnel/ Bi-directionnel
MTBF	15 millions de passages
Alimentation	AC220V/110V, 50/60Hz
Tension fonctionment	24V DC
Consommation électrique	40W
T�mperature de fonctionment	-20 �C - 75 �C
Taux humidit�	0 ~ 95% (Sans condensation)
Environnement	Int�rieur / Ext�rieur avec Abris
Flux	55 personnes /par minute
Indicateurs LED	Vert = Entr�e autoris�e, Rouge = Entr�e interdite
Capteur infrarouge	5 paires en standard
Urgence	Ouverture automatique Vantaux vers Sortie
Communication	Contact Sec, RS485, IP (int�gration ITcotation)
Flexibilit�	Int�gration avec tout syst�me de contr�le d'acc�s



Version
BLANC



Version
NOIR



Mat riau en acier inoxydable

Dimensions

Vue dessus

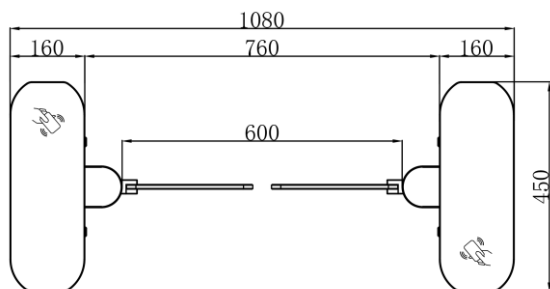

Vue de face

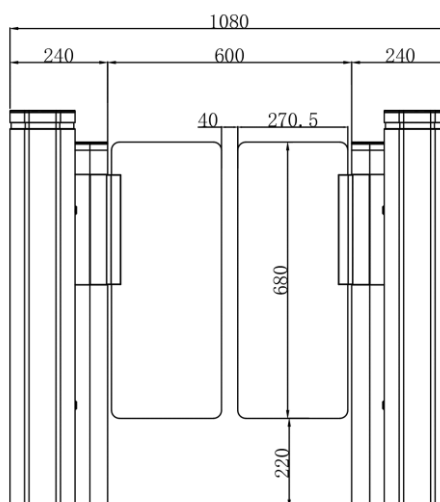

Vue de cot 

